



Klöber
Orbit
Orbit Network
Bedienungsanleitung

KLÖBER 

The Klöber logo symbol consists of a stylized, circular graphic. It features a thick, dark grey outer ring that is open on the right side. Inside this ring, there is a smaller, solid dark grey circle. The overall effect is a sense of rotation or a continuous loop.

Im Sitzen rechts

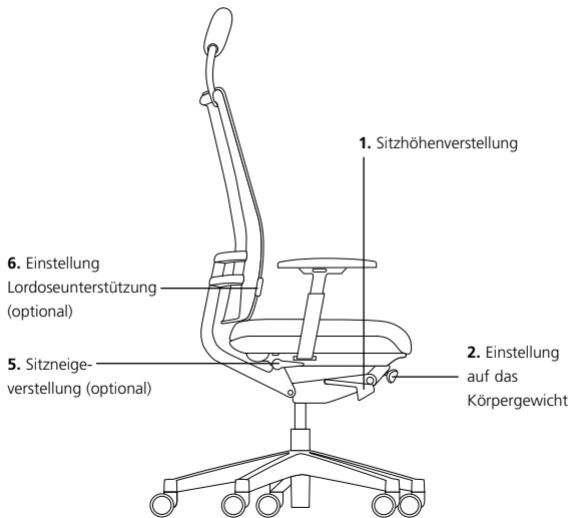

Im Sitzen links

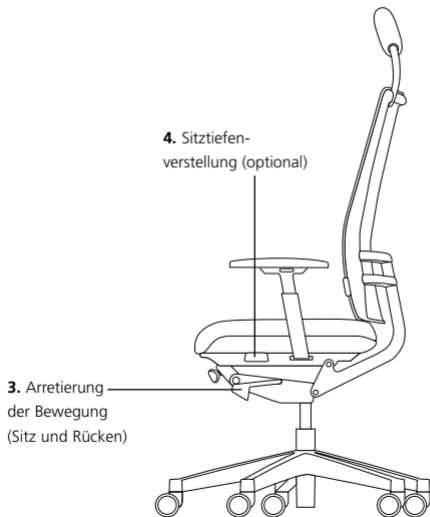

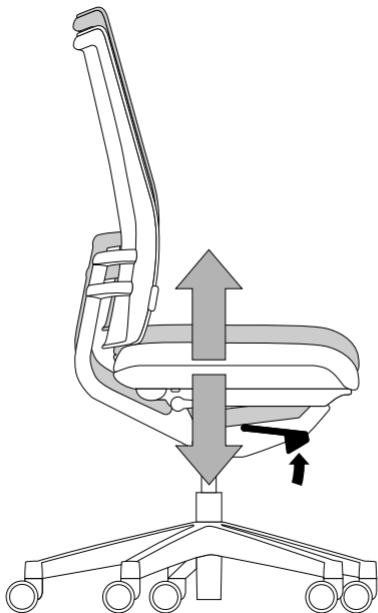

1. Sitzhöhenverstellung

Die Sitzhöhe Ihres Drehstuhls lässt sich durch eine Gasdruckfeder stufenlos in der Höhe verstellen.

Ziehen Sie dazu die Taste unter dem Sitz vorne rechts nach oben: Sitzhöhe lässt sich verstellen. Wenn Sie den Sitz entlasten, geht der Sitz nach oben. Bei Belastung geht der Sitz nach unten. Taste loslassen: Sitzhöhe ist fixiert.

Tipp!

Sie sitzen richtig, wenn Ober- und Unterschenkel einen Winkel von etwa 90° bilden.

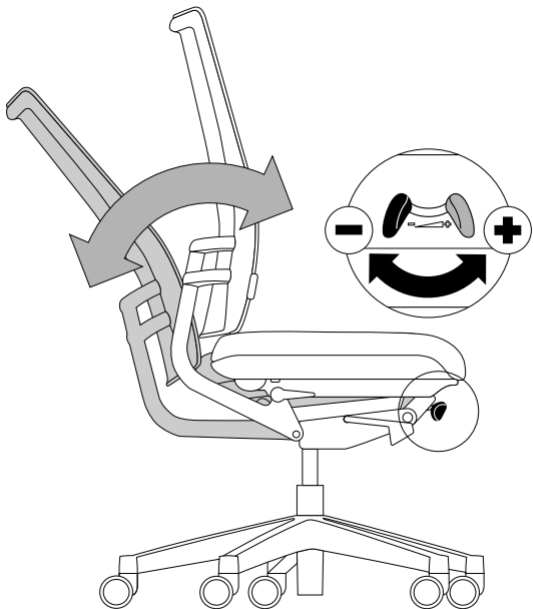

2. Einstellung auf das Körpergewicht

Die Körpergewichtseinstellung (Rückstellkraft der Lehne) erfolgt automatisch: der Gegendruck der Rückenlehne stellt sich selbst auf das individuelle Körpergewicht des Benutzers ein.

Zur individuellen Abstimmung, schieben Sie den Hebel in der Mitte unter der Sitzvorderkante nach links: Gegendruck der Rückenlehne wird stärker. Schieben Sie den Hebel nach rechts: Gegendruck der Rückenlehne wird schwächer.

Tipp! Sie nutzen die automatische Körpergewichtseinstellung optimal, wenn ihr Becken Kontakt zur Rückenlehne hat.

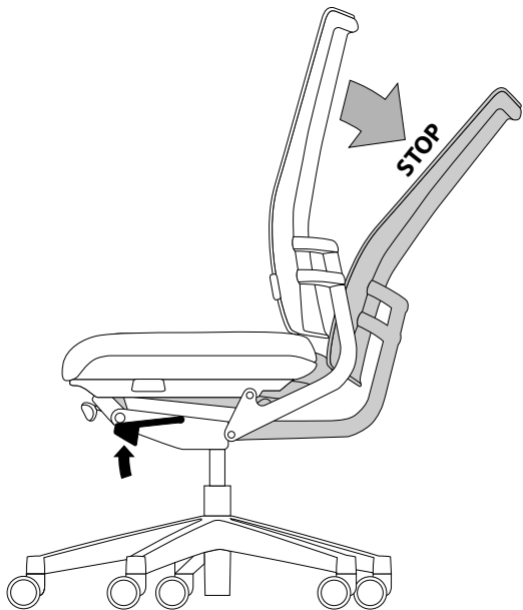

3. Arretierung der Bewegung (Sitz und Rücken)

Arbeitsmedizinisch empfehlenswert ist das „dynamische“ Sitzen, d. h. Sitzen in wechselnden Arbeitshaltungen.

Wenn Sie jedoch längere Zeit in gleicher Sitzhaltung arbeiten möchten, können Sie die „Synchron-Bewegung“ abschalten. Dazu dient der Hebel (Ergoklick-Taste) links unter dem Sitz. Hebel nach oben ziehen: die gewünschte Sitzposition ist fest eingestellt (arretiert). Hebel ein weiteres Mal nach oben ziehen: die „Synchron-Bewegung“ ist wieder möglich.

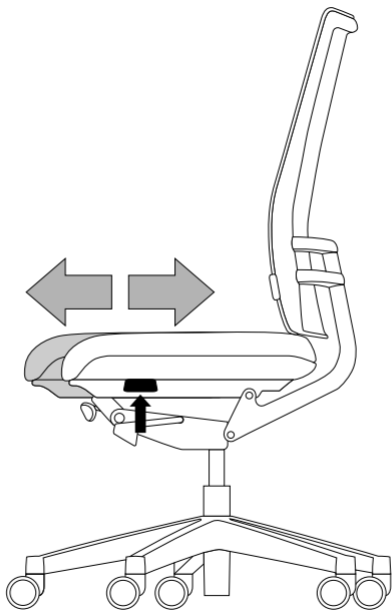

4. Sitztiefenverstellung (optional)

Zur Anpassung an unterschiedliche Körpergrößen und/oder Beinlängen können Sie die Sitztiefe einstellen.

Zum Verstellen ziehen Sie im Sitzen die Taste links unter der Sitzkante nach oben: jetzt können Sie den Sitz verschieben und die Ihnen angenehme Sitztiefe wählen. Taste loslassen: Sitz ist wieder arretiert.

Tipp! Zwischen Sitzkante und Kniekehle etwa eine Faustbreit Abstand lassen.

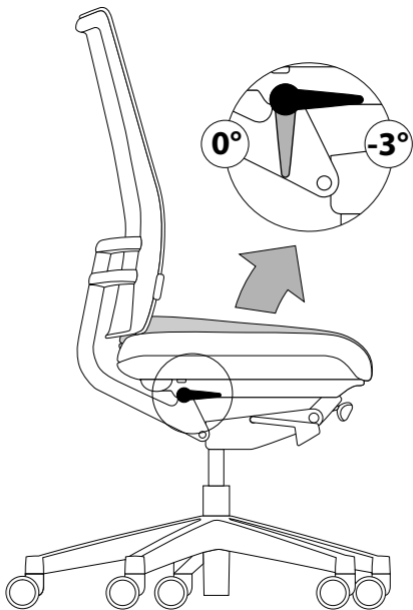

5. Sitzneigeverstellung (optional)

Sie können die Sitzneigung selbst einstellen. Dazu den Sitz entlasten und den Hebel rechts hinten nach vorne drehen: der Sitz stellt sich hinten auf. Den Hebel nach hinten drehen: der Sitz senkt sich hinten ab.

Tipp! Für die aufrechte Sitzhaltung ist eine leicht nach vorne geneigte Sitzfläche ergonomisch empfehlenswert. Die Wirbelsäule wird dadurch automatisch in ihre natürliche S-Form gebracht.

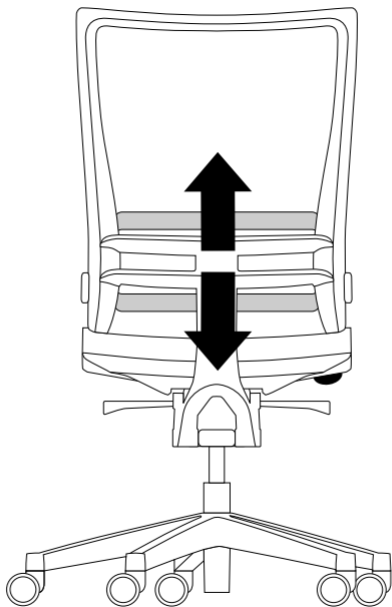

6. Einstellung Lordoseunterstützung Orbit/ Orbit Network (optional)

Orbit: Die Lordoseunterstützung der Rückenlehne ist in der Höhe und in der Tiefe verstellbar und kann sich so der Rückenform des Benutzers, insbesondere im Bereich der Lendenwirbel, optimal anpassen. Zur Höhenverstellung schieben Sie die beiden seitlich an der Rückenlehne befindlichen Schieber gleichzeitig nach oben oder unten. Durch das aufblasbare in die Rückenlehne integrierte, Luftpolsterkissen „Air-Support“ lässt sich die Wölbung der Lordosestütze verändern. Dazu drücken Sie den rechts hinten unter dem Sitz angebrachten Blasebalg so oft, bis die als angenehm empfundene Vorwölbung erreicht ist. Durch Drücken des daneben befindlichen Knopfs entweicht die Luft, die Wölbung wird flacher.

Orbit Network: Die Lordoseunterstützung der Rückenlehne ist in der Höhe verstellbar. Zur Höhenverstellung die Lordoseunterstützung beidseitig nach oben oder unten schieben.

Tipp! Die Höhe der Lordoseunterstützung so wählen, dass Sie sich im Bereich der Lendenwirbel angenehm stabilisiert fühlen.

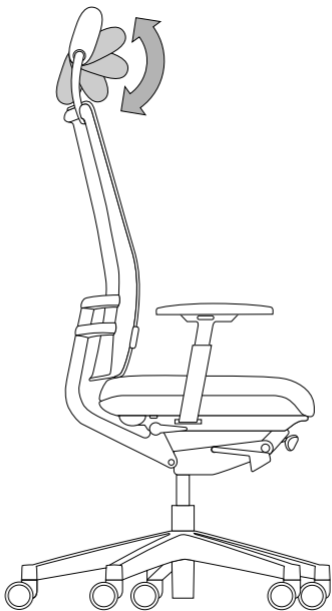

7. Kopfstütze (Modelle orb99 und orb89)

Die Kopfstütze ist um 360° rastend verstellbar und kann so optimal als Nacken- oder Kopfstütze an den Benutzer angepasst werden.

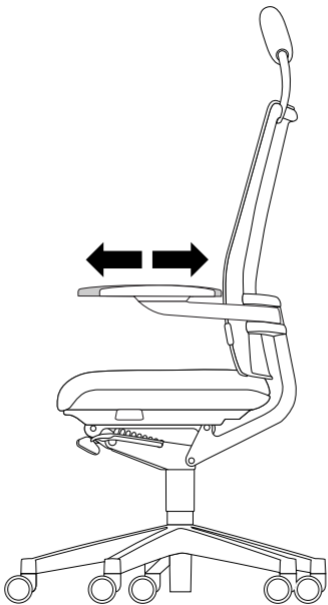

8. Armbügel (optional)

Sie können die Armauflagen der Armbügel horizontal, d. h. nach vorne und nach hinten verstellen. Die Armauflagen sind nach links und rechts um je 15° schwenkbar.

Tipp!

Die Armlehnen entlasten die Wirbelsäule, den Schultergürtel und die Armmuskulatur dann wirkungsvoll, wenn Ober- und Unterarm einen Winkel von etwa 90° bilden.

Weitere Armsupports auf der nachfolgenden Seite.

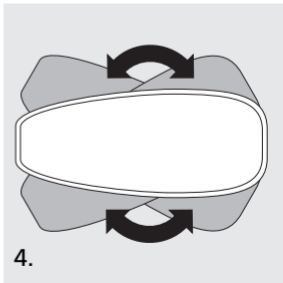
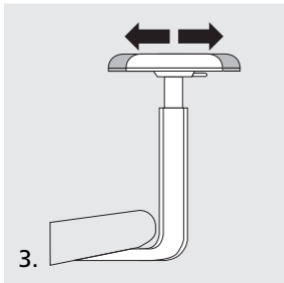
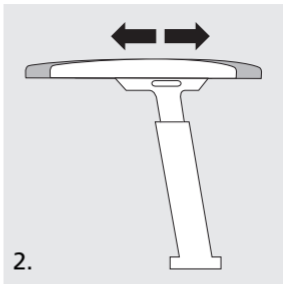
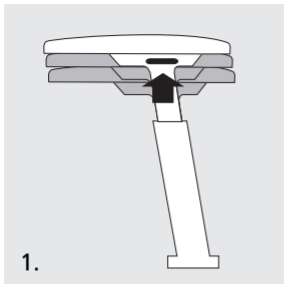

Klöber-Armsupports (optional)

	Z-Armlehnen	4F-Armsupports	MF-Armsupports
1. Höhenverstellung	10 cm	11 cm	11,5 cm
2. Tiefenverstellung	–	5 cm	8 cm
3. Breitenverstellung	je 3 cm*	je 2,5 cm (+3 cm*)	je 5 cm (+3 cm*)
4. rechts / links schwenkbar	–	30°	30°**

*Verstellung durch Lösen der Verschraubung unter dem Sitz.

Schrauben nach dem Verstellen wieder fest anziehen!

**Einstellung in der jeweiligen Position durch drücken der Taste an der Innenseite der Armlehne, arretierbar.

Normen/ Zertifikate

Konstruktionsgrundlage der Orbit und Orbit Network-Serie sind Normen und Anforderungsprofile zeitgemäßer Sitztechnik.

Die Orbit und Orbit Network Drehstühle sind von der LGA-Nürnberg geprüft und zertifiziert: "geprüfte Sicherheit" (GS).

Made in Germany.



DIN EN 1335 1-3 Büro-Arbeitsstuhl
DIN EN 12529 Rollen für Drehstühle

BIFMA

ANSI/BIFMA x 5.1

Ergonomie- Zertifikat

Auszeichnung für hohen ergonomischen Standard über DIN hinaus.

Gewährleistung

Auf diesen Stuhl haben Sie 3 Jahre Vollgarantie nach Auslieferung.

Für technische Auskünfte wenden Sie sich bitte an den Werkskundendienst unter Tel. +49 (0) 7551 / 838-277.

Wartung

Alle mechanischen und beweglichen Teile sind wartungsfrei. Gelegentliches Säubern der Laufrollen von Teppichflusen ist ratsam.

Rollen

Serienausstattung mit Rollen für Teppichböden. Auf Wunsch weiche Räder für Hartboden, erkennbar am andersfarbigen Laufring. Aus sicherheitstechnischen Gründen muss ein entsprechender Austausch der Rollen bei Wechsel von Teppich- auf Hartboden und umgekehrt erfolgen.

Wichtiger Hinweis!

Gasfederaggregat nicht erhitzen und nicht gewaltsam öffnen!
Arbeiten und Austausch an Gasfedern nur durch eingewiesenes Fachpersonal.

Klöber GmbH

Hauptstraße 1, 88696 Owingen, Germany
www.kloeber.com, info@kloeber.com
Tel. +49 (0) 7551 / 838-0
Fax +49 (0) 7551 / 838-142



Bedienungsanleitung